

25	1	30112	Tasoyhistäjä DN40	RST
24	1	30198	lappoventtiili (Lisävaruste)	Muovi
23	6		Kuusiomutteri DIN 934 M12	
22	2		Kuusioruuvi M12x50	
21	3		Kuusioruuvi M12x30	
20	4		Kuusioruuvi M12x40	
19	2		Kuusiomutteri DIN 934 M6	
18	2		Kuusioruuvi M6x50	
17	1		Säkäapin kiinnitysputki kierteellinen 2m, 2,5m, 3m	RST
16B	1		Ohjauskeskus ekp 1 s sää (VAIHTOEHTO 2)	
16A	1	304013	Ohjauskeskus ekp 1 s sää (VAIHTOEHTO 1)	
15	1		Pinnansäätö, yläraja ja hälytysvipa Kari 1H	
23	1		Pinnansäätö, Käynnistys/Pysäytysvipa kari 2H	Vippa
13	1		Tulppa ISO 4145:1986 DN40	AISI 316
12	1	30108	Pallosulkuventtiili Lining 1 1/2"	HST
11	1	30114	T-yhde 1 1/2"	RST
10	3		Kaksoisnipa ISO 4145:1986 DN40	
9	1	30101	Yhdyskappale JUNG	
8	1	30101	Takaiskuventtiili DN 40	Valurauta
7	1	30116	Paineputki DN 40 (48.3x2)	HST
6C	1		Eristevälkansi	
6B	1		Kansi	PEH
6A	1		Kiinnitysrenkas	PE
5	1	30045/300451	Ketju Galvanoitu 3m	Fe/Zn
4	1		Liukukisko 1"	RST
3C	1		Liukukiskon Tuki 1"	
3B	1		Luisti ja tiivste (käytetään mallia 25443)	GR 35
3A	1	41662	Kytkinistukka	GR 35
2	1		Uppopumppu JUNG (Vaihtelee esim. Koodi 09809)	GR 35
1F	1		Pohjalevy	
1E	1	30018	Paineyhde De=40	PEH
1D	1		Sähköyhde de50mm 2" kierre	HD PE
1C	1	30018	Tuuletusyhde de110	HD PE
1B	3		Tuloyhde de110	HD PE
1A	1		Kaivo	HD PE
OSA PART	KPL PCS	OSANUMERO	KUVAUS DESCRIPTION	MATERIAALI / VALMISTAJA MATERIAL/MANUFACTURED BY

Lining
INDUTRADE GROUP

NIMI: PPO ALLEKIRJOITUS: PÄIVÄYS: 10.7.2007

PIIRT. TARK. HYV.

MATERIAALI: PE HD

PIIRUSTUSNUMERO: Lining 20018

PAINO: SCALE:1:15

REVISIO: A

KIINTEISTÖPUMPPAAMO

NIMI: **LINING 800 / DN40**

PIIRUSTUSNUMERO: **LINING 20018**

A3

SIVU 1 / 6

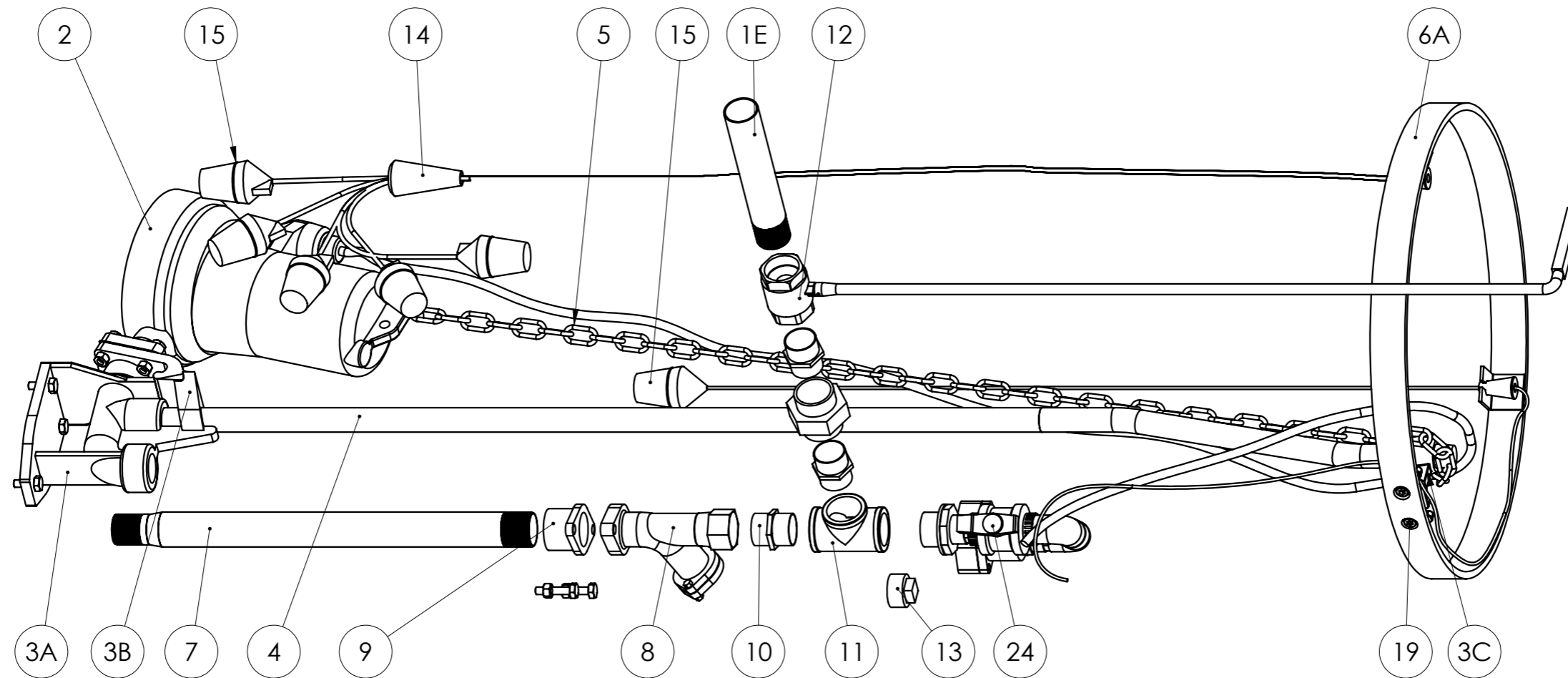

NIMI	ALLEKIRJOITUS	PÄIVÄYS
PIIRT.	PPo	10.7.2007
TARK.		
HYV.		

MATERIAALI
PE HD

PAINO:

REVISIO A

KIINTEISTÖPUMPPAAMO

NIMI:
LINING 800 / DN40

PIIRRUSTUSNUMERO:
LINING 20018

A3

SCALE:1:7.5

SIVU 2 / 6

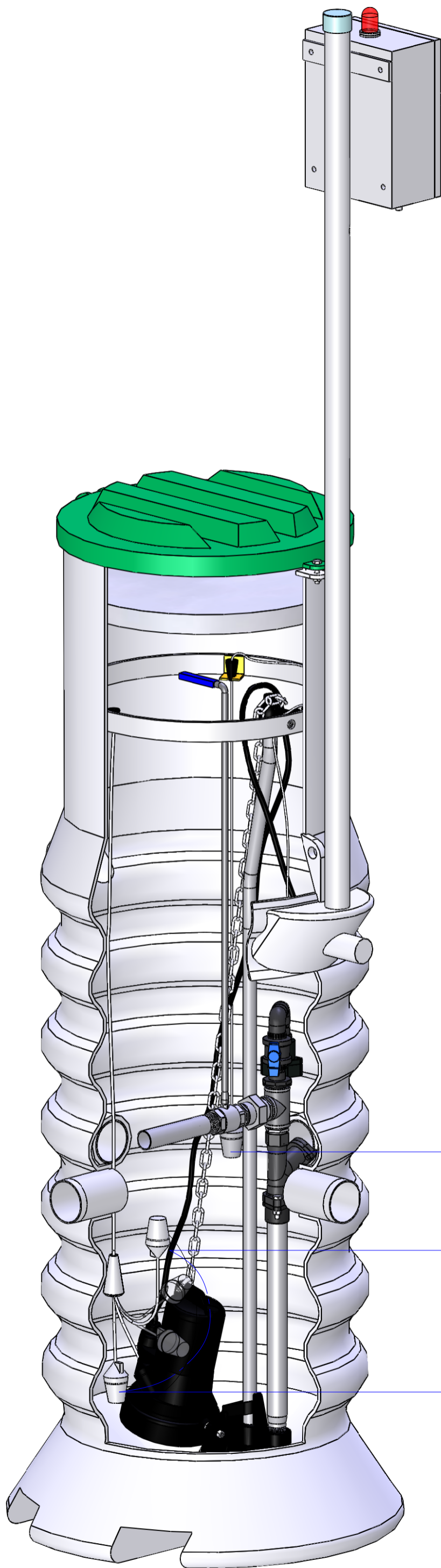

YLÄRAJA
HÄLYTYS

START

STOP



INDUTRADE GROUP

NIMI: ALLEKIRJOTUS PÄIVÄYS
10.7.2007

PIIRT. TARK. HYV.

MATERIAALI

PE HD

PAINO:

4

3

2

1

REVISIO A

KIINTEISTÖPUMPPAAMO

NIMI:

LINING 800 / DN40

PIIRUSTUSNUMERO

LINING 20018

A3

SCALE:1:10

SIVU 3 / 6

A

B

C

D

8

7

6

5

4

3

2

1

A

B

C

D

E

F

SECTION A-A

Ohjauskeskus

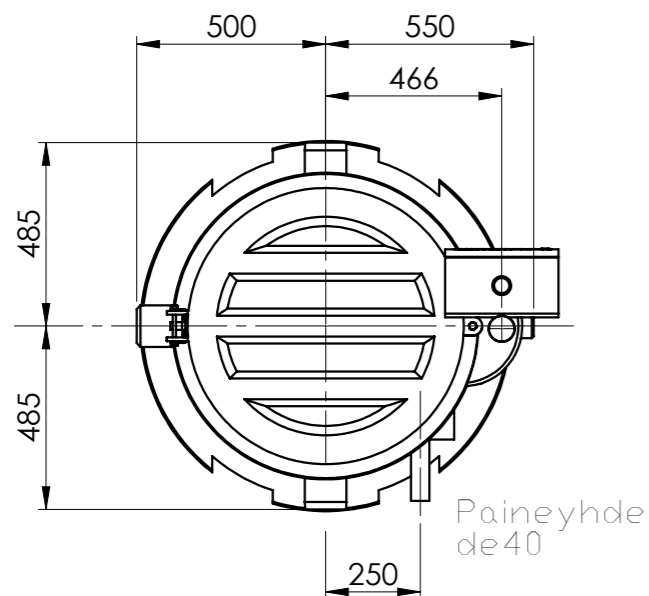
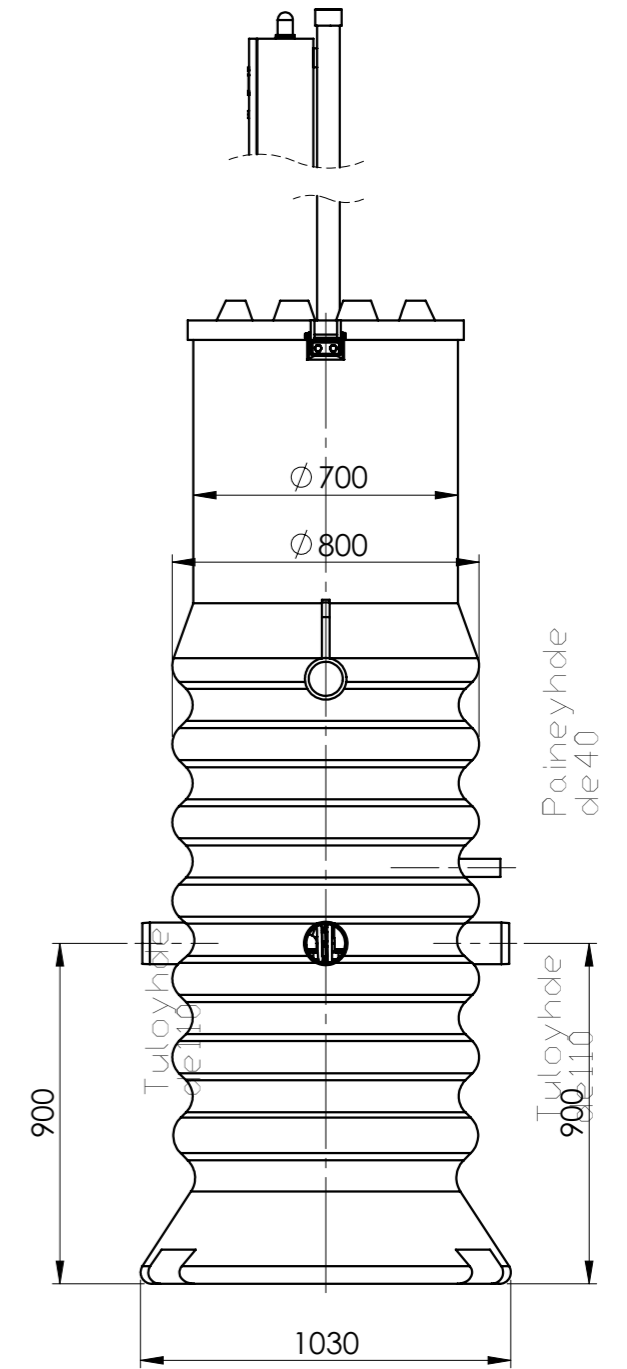
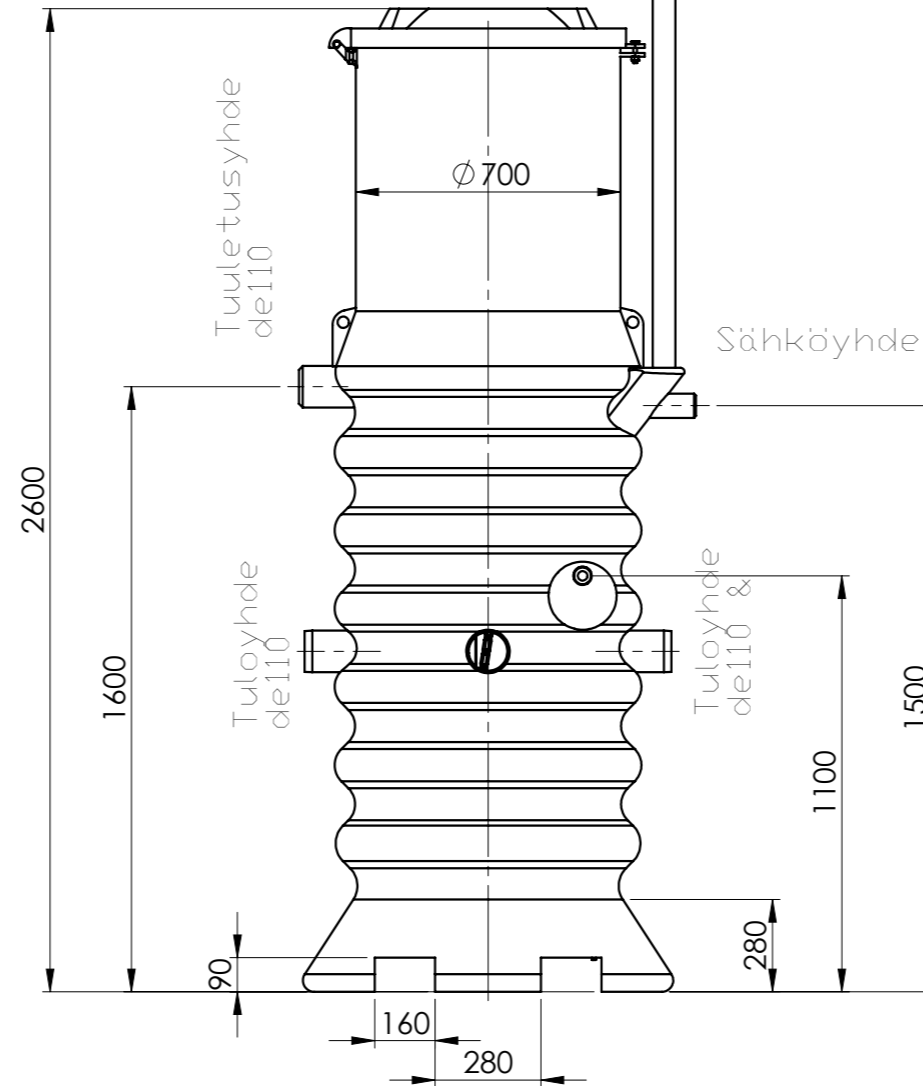
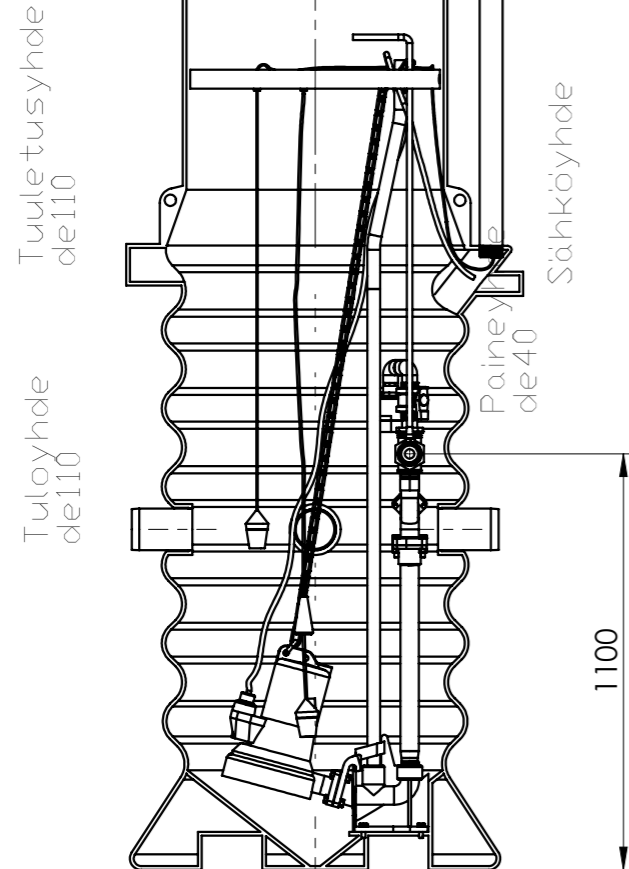

NIMI	ALLEKIRJOITUS	PÄIVÄYS
PIIRT.	PPo	10.7.2007
TARK.		
HYV.		
MATERIAALI		
PE HD		
PAINO:		

REVISIO A

KIINTEISTÖPUMPPAAMO

NIMI:
LINING 800 / DN40

PIIRUSTUSNUMERO:
LINING 20018

A3

SCALE:1:20

SIVU 4 / 6

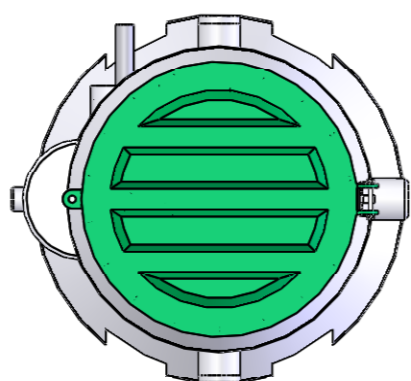
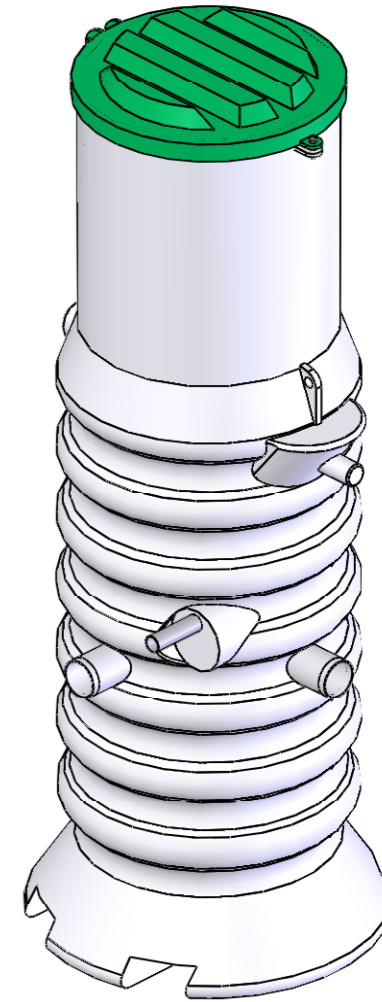
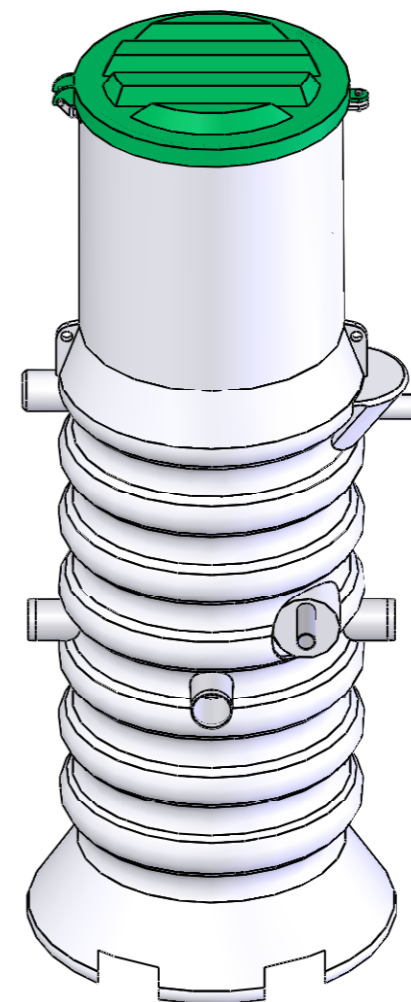
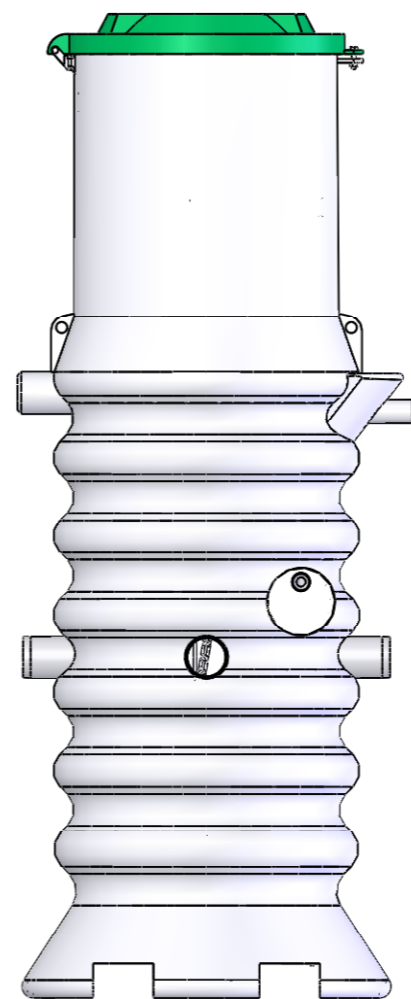
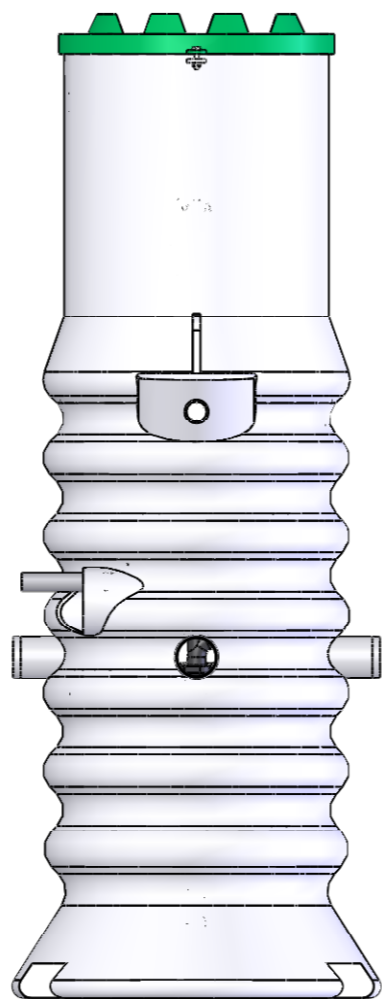
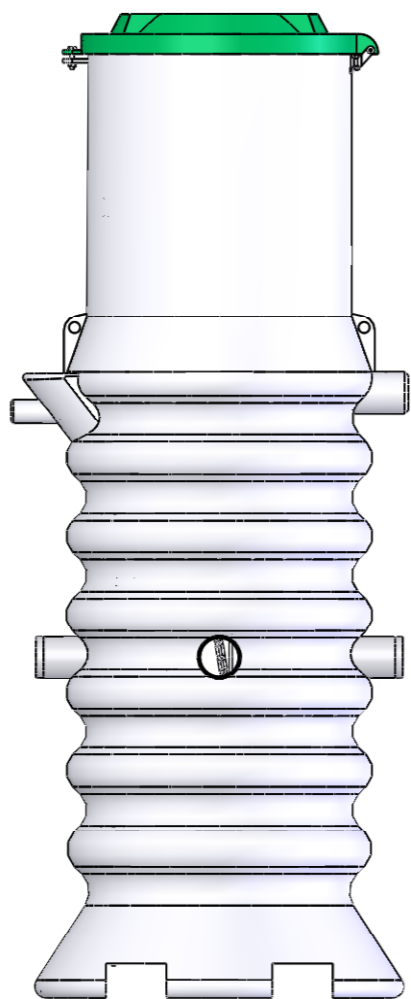
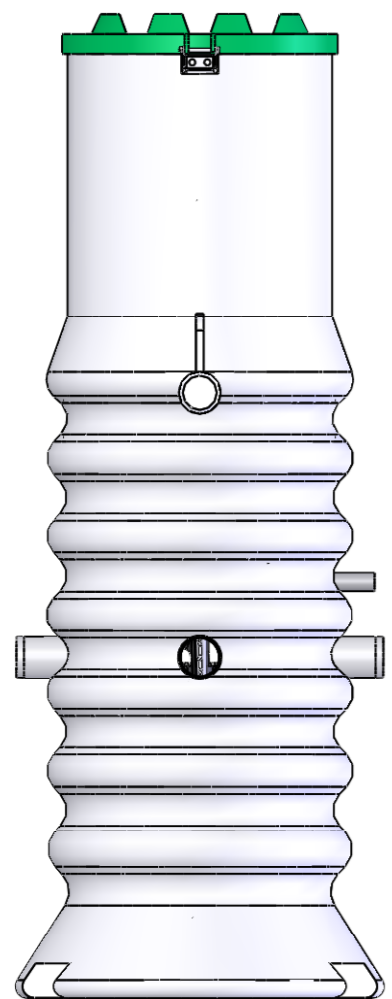

NIMI	ALLEKIRJOITUS	PÄIVÄYS
PIIRT.	PPo	10.7.2007
TARK.		
HYV.		
MATERIAALI		
PE HD		
PAINO:		

REVISIO A
KIINTEISTÖPUMPPAAMO

NIMI:
LINING 800 / DN40

PIIRUSTUSNUMERO
LINING 20018 A3

SCALE:1:20 SIVU 5 / 6

1 2 3 4 5 6 7 8

A
B
C
D
E
F

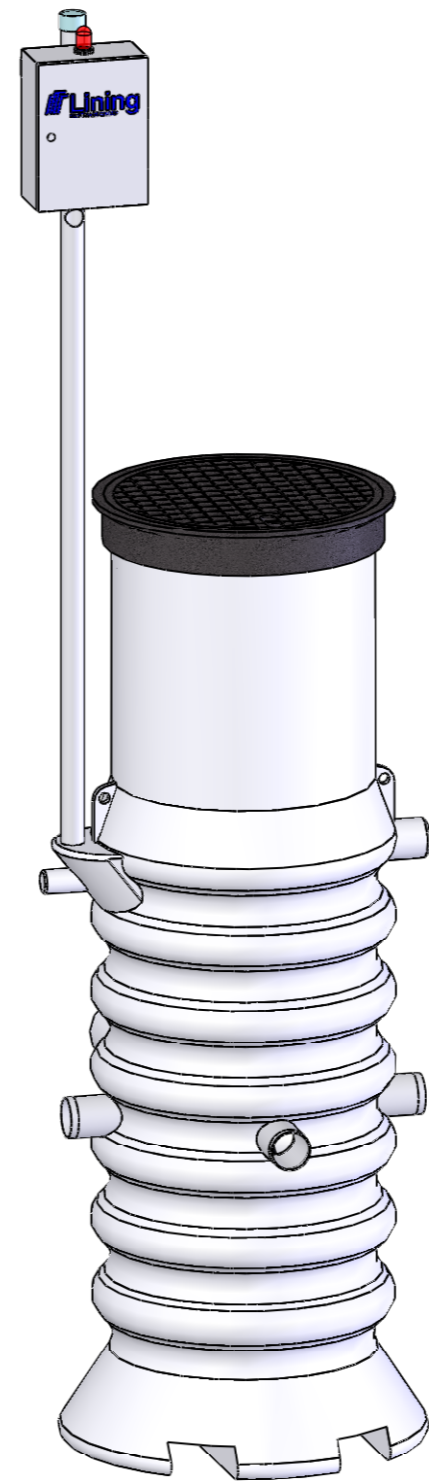
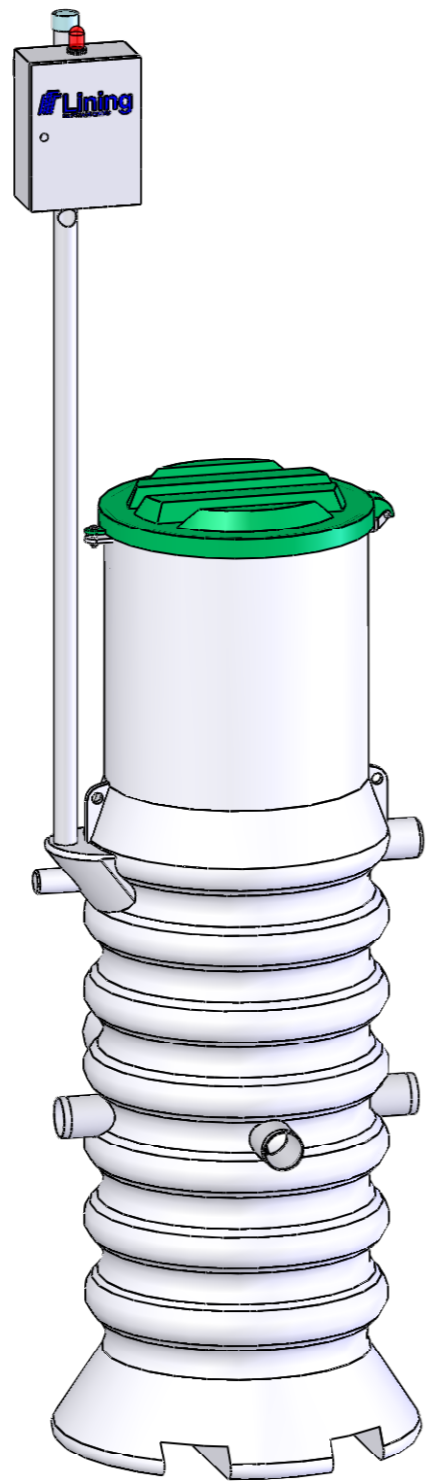

NIMI	ALLEKIRJOITUS	PÄIVÄYS
PIIRT.	PPo	10.7.2007
TARK.		
HYV.		
MATERIAALI		
PE HD		
PAINO:		

REVISIO	A
KIINTEISTÖPUMPPAAMO	
NIMI:	
LINING 800 / DN40	
PIIRUSTUSNUMERO	
LINING 20018	A3
SCALE:1:20	SIVU 6 / 6

1 2 3 4